



Manuel d'instructions et d'entretien

Vérin bi-tiges, Série 55-CXSW

II 2GD c 65°C (T6) Ta -10°C à 40°C
85°C (T6) Ta 40°C à 60°C

Description de marque	Groupe II
Catégorie 2	Idéal pour milieux poussiéreux et gazeux
Type de protection "sécurité à la construction"	Température superficielle maxi 65°C et classe de température T6 pour température ambiante entre -10°C et 40°C
Température superficielle maxi 85°C et classe de température T6 pour température ambiante entre 40°C et 60°C	

1 Consignes de sécurité

Ce manuel contient des informations essentielles pour éviter aux utilisateurs et à d'autres personnes d'être blessés et/ou d'endommager les équipements.

- Afin de garantir la correcte utilisation du matériel, veuillez lire ce manuel et les manuels des appareils apparentés avant toute utilisation.
- Conservez ce manuel dans un endroit sûr, afin de pouvoir le consulter ultérieurement.
- Ces instructions indiquent le niveau de risque potentiel avec les libellés « Précaution », « Attention » ou « Danger » et sont suivies d'une importante information de sécurité qui doit être rigoureusement prise en compte.
- Afin de garantir la sécurité du personnel et du matériel, il est nécessaire de respecter les consignes de sécurité décrites dans ce manuel et dans le catalogue du produit, et de suivre les autres règles de sécurité appropriées.

	Précaution	indique un risque potentiel de faible niveau qui, s'il est ignoré, pourrait entraîner des blessures mineures ou peu graves.
	Attention	indique un risque potentiel de niveau moyen qui, s'il est ignoré, pourrait entraîner la mort ou des blessures graves.
	Danger	indique un risque potentiel de niveau fort qui, s'il est ignoré, entraînera la mort ou des blessures graves.

Attention

- La compatibilité des équipements pneumatiques est sous la responsabilité de la personne qui a conçu le syst. pneumatique et qui a défini ses caractéristiques. Lorsque les produits mentionnés sont utilisés dans certaines conditions, il est recommandé de réaliser des analyses et/ou tests préalables afin de vérifier leur compatibilité avec le système pneumatique utilisé.
- Seules les personnes formées à la pneumatique pourront intervenir sur les équipements ou machines.**
L'air comprimé est très dangereux pour les personnes qui ne sont pas familiarisées à cette énergie. Le montage, la manipulation ou la réparation des systèmes pneumatiques doivent être réalisés uniquement par du personnel dûment formé et expérimenté.
- Ne jamais intervenir sur des machines ou des composants pneumatiques sans s'être assuré que tous les dispositifs de sécurité ont été mis en place.**
 - L'inspection et la maintenance des équipements ou machines ne devront être effectuées que si ces équipements ont été mis en sécurité.
 - Si un équipement doit être déplacé, assurez-vous que celui-ci ait été mis en sécurité. Coupez les alimentations pneumatique et électrique et purgez le système de tout l'air comprimé résiduel.
 - Avant de remettre en marche l'équipement, assurez-vous d'avoir pris toutes les mesures de sécurité afin de prévenir les mouvements brusques du vérin, etc. (alimentez graduellement le système pour créer une contre-pression. Utilisez pour ce faire un micro-démarreur.)
- N'utilisez pas ce produit en dehors des spécifications. Contacter SMC si le produit doit être utilisé dans l'un des cas suivants :**

1 Consignes de sécurité (suite)

- Conditions et plages de fonctionnement en dehors de celles citées dans le catalogue ou, utilisation du produit en extérieur.
- Installations en milieu nucléaire, matériel embarqué, aviation, train, équipements médicaux ou alimentaires, équipements de loisir, d'arrêt de circuit, d'applications de presse ou de sécurité.
- Équipements pouvant avoir des effets néfastes ou dangereux pour l'homme, les biens matériels, les animaux, exigeant une analyse de sécurité spéciale.

Précaution

Assurez-vous que le système d'alimentation d'air est filtré à 5 microns.

2 Caractéristiques

2.1 Caractéristiques

Consultez le manuel d'utilisation du produit.

Fluide	Air	
Pression d'utilisation maxi.	0.7 MPa	
Pression d'utilisation mini.	Ø6, Ø10, Ø15	0.15 MPa
	Ø20, Ø25, Ø32	0.1 MPa
Température d'utilisation	-10 à 60°C	
Lubrification	Non requise	
Vitesse de déplacement	50 à 500 mm/s	
Amortissement	Amortissement élastique	
Energie cinétique admissible	Ø6	0.02 J
	Ø10	0.07 J
	Ø15	0.09 J
	Ø20	0.18 J
	Ø25	0.24 J
	Ø32	0.49 J
Atmosphère explosible	Gaz et poussières	
Zone	1, 21, 2 et 22	

2.2 Codes des lots de production

Le code de lot de production imprimé sur l'étiquette indique le mois et l'année de production comme indiqué dans le tableau suivant :

Codes des lots de production									
Année	Mois								
	2009	2010	2011	...	2021	2022	2023	...	
N	O	P	...	Z	A	B	...		
Janv.	NO	OO	PO	...	ZO	AO	BO	...	
Février	NP	OP	PP	...	ZP	AP	BP	...	
Mars	NQ	OQ	PQ	...	ZQ	AQ	BQ	...	
Avril	NR	OR	PR	...	ZR	AR	BR	...	
Mai	NS	OS	PS	...	ZS	AS	BS	...	
Juin	NT	OT	PT	...	ZT	AT	BT	...	
Juil.	NU	OU	PU	...	ZU	AU	BU	...	
Août	NV	OV	PV	...	ZV	AV	BV	...	
Sept.	NW	OW	PW	...	ZW	AW	BW	...	
Oct.	NX	OX	PX	...	ZX	AX	BX	...	
Nov.	NY	OY	PY	...	ZY	AY	BY	...	
Déc.	NZ	OZ	PZ	...	ZZ	AZ	BZ	...	

3 Installation

3.1 Installation

Attention

- N'installez pas le produit avant d'avoir lu et compris les consignes de sécurité.

3.2 Environnement

Attention

- N'utilisez pas l'appareil dans un milieu où il est en contact avec des gaz corrosifs, des produits chimiques, de l'eau salée ou de la vapeur.
- N'utilisez pas l'appareil dans un milieu explosif, excepté dans les caractéristiques nominales spécifiées.
- N'exposez pas l'appareil aux rayons directs du soleil. Utilisez un couvercle de protection adapté.
- N'utilisez pas l'appareil dans un milieu soumis à des vibrations ou à des impacts. Vérifiez les caractéristiques du produit.
- N'installez pas l'appareil dans un endroit exposé à une chaleur rayonnante.
- N'utilisez pas l'appareil dans un milieu très poussiéreux où les poussières peuvent pénétrer dans le vérin et sécher la graisse.
- Ne pas utiliser dans des environnements humide.

3.3 Raccordement

Attention

- Avant de procéder au raccordement, assurez-vous que les copeaux, l'huile de coupe, les poussières, etc. sont éliminés.

- Lors de l'installation des tubes ou des raccords, assurez-vous que le téflon ne pénètre pas dans l'orifice. Lors du téflonage, laissez à découvert 1,5 à 2 filets au bout du tube ou du raccord.

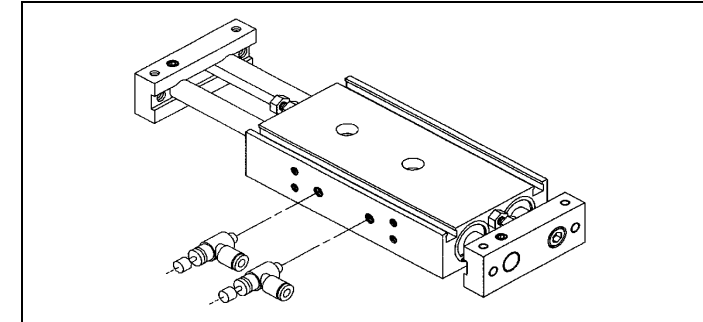

Modèle	Taille orifice	Modèle	Taille orifice
55-CXS#6	M5 x 0.8	55-CXS#20	M5 x 0.8
55-CXS#10		55-CXS#25TF	G 1/8
55-CXS#15		55-CXS#32TF	

3.4 Lubrification

Précaution

- Les produits SMC ont été lubrifiés à vie lors de leur fabrication et ne nécessitent aucune lubrification ultérieure.
- Si vous souhaitez lubrifier le système, utilisez de l'huile hydraulique de Classe 1 (sans additifs) ISO VG32. Si un lubrifiant a été utilisé une première fois dans le système, continuez la lubrification car le lubrifiant d'origine risque d'être éliminé.

3.5 Connexion électrique

Attention

- Connectez l'actionneur à la terre afin d'éviter toute étincelle due aux différences de potentiel.

4 Pour passer commande

Consultez le manuel d'utilisation du produit.

5 Dimensions externes

Consultez le manuel d'utilisation du produit.

6 Entretien

6.1 Entretien général

Caution

- Ne pas suivre les procédures de maintenance peut entraîner des dysfonctionnements et endommager l'équipement.
- S'il n'est pas manipulé correctement, l'air comprimé peut être dangereux. L'entretien des systèmes pneumatiques ne doit être réalisé que par du personnel qualifié.
- Coupez l'alimentation électrique et mettez l'appareil hors pression avant toute opération d'entretien. Vérifiez que l'air est évacué dans l'atmosphère.
- Après toute opération de montage et d'entretien, appliquez la pression d'utilisation, mettez l'équipement en service et réalisez des tests pour vérifier qu'il est correctement installé et ne présente aucune fuite.
- Ne modifiez pas le produit.
- Ne démontez pas le produit à moins que les instructions d'installation ou d'entretien l'exigent.
- Vérifier périodiquement la surface de la tige, le joint de tige et la surface externe du vérin. Des dommages ou de la rouille sur ces pièces peuvent augmenter les frottements et rendre les conditions d'utilisations dangereuses. Remplacer l'actionneur si ces défauts apparaissent.

- Remplacez les joints si les fuites d'air sont supérieures à la valeur admissible indiquée dans le tableau ci-dessous.

Fuite interne	10 cm ³ /min (ANR)
Fuite externe	5 cm ³ /min (ANR)

- Empêcher le dépôt de poussière sur la surface externe du vérin.
- Vérifier périodiquement la présence de lubrification.

6.2 Remplacement de joint

Attention

- Utilisez uniquement les jeux de joints SMC listés dans le tableau ci-dessous

Série *	Réf. du joint	Série *	Réf. du joint
CXSWM6	CXSWM6-PS	CXSWL6	CXSWL6-PS
CXSWM10	CXSWM10APS	CXSWL10	CXSWL10BPS
CXSWM15	CXSWM15-PS	CXSWL15	CXSWL15APS
CXSWM20	CXSWM20-PS	CXSWL20	CXSWL20APS
CXSWM25	CXSWM25-PS	CXSWL25	CXSWL25APS
CXSWM32	CXSWM32-PS	CXSWL32	CXSWL32APS

*Option XB11 incluse

6 Entretien (suite)

6.3 Procédure de démontage

- Démontez le vérin, enlevez la graisse usagée et placez toutes les pièces sur un chiffon propre dans un milieu propre.
- Enlevez le joint torique, le joint de tige et le joint de piston.

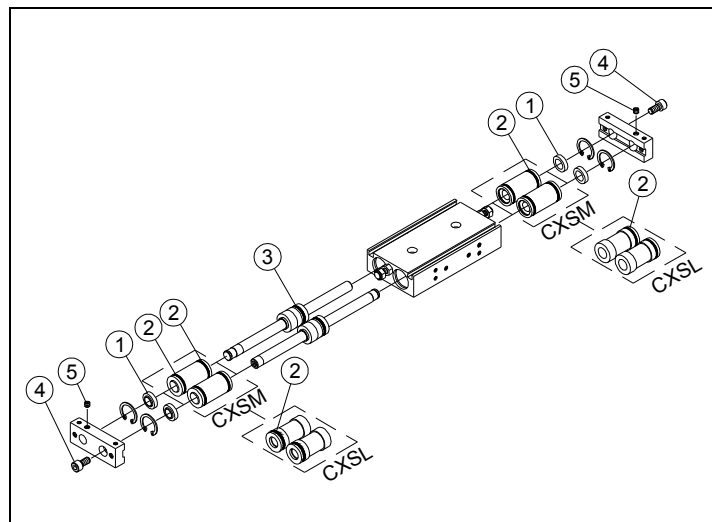

1	Joint de tige
2	Joint torique
3	Joint de piston
4	Vis six pans creux
5	Vis HC à pointeau

6.4 Procédure de lubrification

Lubrifiez les pièces à l'aide des kits de lubrification SMC :

Réf. du kit de lubrification	Masse
GR-S-010	10g
GR-S-020	20g

Appliquez le lubrifiant sur:

- o le joint de tige
- o la rainure de joint de tige sur le fond avant
- o la surface externe du piston
- o la rainure du joint de piston
- o la surface externe et interne du joint de piston
- o surface de tige
- o la surface interne du tube

La quantité de lubrifiant à appliquer est indiquée dans le tableau suivant :

Alésage (mm)	Quantité de lubrifiant (g)
6	0.3~0.5
10	0.5~1
15	1~1.5
20	1.5~2
25	2~2.5
32	2.5~3

6 Entretien (suite)

6.5 Procédure de montage

Le remontage doit être effectué dans l'ordre suivant:

Ensemble de fond avant → Anneau élastique sur le côté du fond avant → Ensemble de tige de piston → Ensemble de fond avant/Ensemble de billes → Anneau élastique sur le côté du fond avant → Plaque. Lors du montage de la plaque, alimentez le vérin en air jusqu'à la sortie de tige.

Ensuite, serrez la vis six pans creux et la vis CHC. Utilisez le couple de serrage suivant pour la vis six pans creux et la vis CHC.

Alésage (mm)	Couple de serrage pour la vis six pans creux (Nm)	Couple de serrage pour la vis CHC (Nm)
Ø6	1~1.5	0.5~0.8
Ø10	3~4	3~4
Ø15	3~4	7.5~9
Ø20	8~10	9~11
Ø25	8~10	9~11
Ø32	12.5~16.5	19.6~29.4

Vérifiez le mouvement régulier du vérin et la fuite.

7 Limites d'utilisation



- Ne dépassez aucune des spécifications indiquées à la section 2 de ce document ou dans le catalogue spécifique du produit.
- Un équipement pneumatique présente des fuites d'air normales dans certaines limites. N'utilisez pas cet équipement lorsque l'air lui-même peut entraîner un danger d'explosion.
- N'utilisez pas l'équipement dans un milieu soumis à des vibrations au risque de provoquer une panne. Contactez SMC pour cette situation précise.
- Tout impact externe sur le corps du vérin peut générer des étincelles et/ou endommager le vérin. Evitez toute application où des corps étrangers peuvent heurter le vérin. Dans de telles situations, installez une protection adéquate afin d'éviter les impacts.
- N'installez pas ou n'utilisez pas cet actionneur dans des applications où la tige du piston peut heurter des corps étrangers.
- Evitez les applications où l'extrémité de tige et les pièces d'union peuvent générer une source d'allumage potentielle.
- Employez exclusivement des détecteurs certifiés ATEX. Commandez-les séparément.
- N'utilisez pas le produit en présence de champs magnétiques intenses qui pourraient générer une température superficielle supérieure à la valeur prescrite dans la classe de température.

8 Contacts

ALLEMAGNE	(49) 6103 4020	LETTONIE	(371) 781 77 00
AUTRICHE	(43) 2262 62280-0	LITUANIE	(370) 5 264 8126
BELGIQUE	(32) 3 355 1464	NORVÈGE	(47) 67 12 90 20
BULGARIE	(359) 2 974 4492	PAYS-BAS	(31) 20 531 8888
DANEMARK	(45) 7025 2900	POLOGNE	(48) 22 211 9600
ESPAGNE	(34) 945 184 100	PORTUGAL	(351) 21 471 1880
ESTONIE	(372) 651 0370	RÉP. TCHÈQUE	(420) 541 424 611
FINLANDE	(358) 207 513513	ROUMANIE	(40) 21 320 5111
FRANCIA	(33) 1 6476 1000	ROYAUME-UNI	(44) 1908 563888
GRÈCE	(30) 210 271 7265	SLOVAQUIE	(421) 2 444 56725
HONGRIE	(36) 23 511 390	SLOVÉNIE	(386) 73 885 412
IRLANDE	(353) 1 403 9000	SUÈDE	(46) 8 603 1200
ITALIE	(39) 02 92711	SUISSE	(41) 52 396 3131

SMC Corporation

URL : [http:// www.smcworld.com](http://www.smcworld.com) (Global) <http:// www.smceu.com> (Europe)

Les spécifications peuvent être modifiées par le fabricant sans préavis.

© 2010 SMC Corporation Tous Droits Réservés