



INSTALLATIONS- UND WARTUNGSANLEITUNG
Elektronische Schalter Serien D-Y59*, D-Y69*,
D-Y7*, D-Y7P*, D-Y7*W, D-Y7*WV, D-Y7BA
 Anleitung sorgfältig lesen und aufbewahren

Bitte lesen Sie neben dieser Anleitung auch die Hinweise im aktuellen Katalog.

Sicherheitshinweise

Diese Hinweise dienen der Vermeidung von Gefahrensituationen und/oder Geräteschäden. Es wird wie unten beschrieben nach Sicherheitsrelevanz unterschieden "Achtung", "Warnung" und "Gefahr". Darüber hinaus sind die Sicherheitsvorschriften nach ISO4414^(Anmerkung 1) und JIS B 8370^(Anmerkung 2) sowie alle üblichen Sicherheitsmassnahmen zu beachten.
 Anmerkung 1: ISO4414: Hydropneumatik-Empfehlungen zum Einsatz von Geräten in Leitungs- und Regelsystemen.
 Anmerkung 2: JIS B 8370: Druckluftsystem-Axiom.

ACHTUNG: Bedienungsfehler können zu gefährlichen Situationen für Personen oder Sachschäden führen.

WARNUNG: Bedienungsfehler können zu schweren Verletzungen oder zu Sachschäden führen.

GEFAHR: Unter aussergewöhnlichen Bedingungen können schwere Verletzungen oder umfangreiche Sachschäden die Folge sein.

ACHTUNG

- Verantwortlich für die Kompatibilität bzw. Eignung ausgewählter Pneumatik-Komponenten ist die Person, die das Pneumatiksystem (Schaltplan) erstellt oder dessen Spezifikation festlegt.** Da SMC-Komponenten unter verschiedensten Betriebsbedingungen eingesetzt werden können, darf die Entscheidung über deren Eignung für einen bestimmten Anwendungsfall erst nach genauer Analyse und/oder Tests, mit denen die Erfüllung der spezifischen Anforderungen überprüft wird, erfolgen.
- Die Inbetriebnahme der Komponenten ist so lange untersagt, bis festgestellt wurde, dass die Maschine bzw. Anlage, in die die Komponenten eingebaut werden, den Bestimmungen der EG-Richtlinie Maschinen i.d.F. 91/368/EWG entspricht.**

- Druckluftbetriebene Maschinen und Anlagen dürfen nur von ausgebildetem Personal betrieben werden.** Druckluft kann gefährlich sein, wenn ein Bediener mit deren Umgang nicht vertraut ist. Montage, Inbetriebnahme und Wartung von Druckluftsystemen sollte nur von ausgebildetem und erfahrenem Personal vorgenommen werden.
- Wartungsarbeiten an Maschinen und Anlagen oder Ausbau einzelner Komponenten dürfen erst dann vorgenommen werden, wenn die nachfolgenden Sicherheitshinweise beachtet wurden:**
 - Inspektions- oder Wartungsarbeiten an Maschinen und Anlagen dürfen erst dann ausgeführt werden, wenn überprüft wurde, dass dieselben sich in sicheren und gesperrten Schaltzuständen (Regelpositionen) befinden.
 - Sollen Bauteile bzw. Komponenten entfernt werden, dann zunächst Punkt 1) sicherstellen. Anschliessend die Druckversorgung für diese Komponenten unterbrechen und das komplette System durch Entlüften drucklos machen.
 - Vor dem erneuten Start der Maschine bzw. Anlage sind Massnahmen zu treffen, mit denen verhindert wird, dass Zylinderkolbenstangen usw. plötzlich herausschiessen (z.B. durch den Einbau von SMC-Startverzögerungsventilen für langsamen Druckaufbau im Pneumatiksystem).

ACHTUNG

Die Luftzufuhr muss auf 5 Micron gefiltert sein.

1. Technische Daten

Anschlußbeingang vertikal	D-Y69A	D-Y7NWX	D-Y7PV	D-Y7PWV	D-Y69B	D-Y7BWX
Anschlußbeingang horizontal	D-Y59A	D-Y7NW	D-Y7P	D-Y7PW	D-Y59B	D-Y7BW D-Y7BA
Anschlußart	3-Draht			2-Draht		
Ausgang	NPN		PNP			
Anwendung	IC-Steuerung, 24 VDC Relais, SPS				24 VDC Relais, SPS	
Spannungsversorgung	DC 5, 12, 24 V (DC 4,5 – 28 V)					
Stromaufnahme	10 mA max.					
Betriebsspannung	28 VDC max.				24 VDC (DC 10 – 28 V)	
Maximaler Strom	40 mA max.		80 mA max.		5 – 40 mA	
Interner Spannungsabfall	1,5 V max.		0,8 V max.		4 V max.	
Kriechstrom	100µA max. bei 24 V DC				0,8 mA max. bei 24 VDC	
Ansprechzeit	1 ms max.					
Betriebsanzeige*	1 Farbe	2 Farben	1 Farbe	2 Farben	1 Farbe	2 Farben
Prüflast	1000 m/s ²					
Isolationswiderstand	50 MΩ bei einer Testspannung 500 VDC					
Prüfspannung	1000 VAC (während 1 min)					
Umgebungstemperatur	–10–60 °C					
Schutzart	IEC529 Norm IP67, JISCO920					

* 1 Farbe: Rote Diode leuchtet im EIN-Zustand.
 2 Farben: Schaltstellung.....Rote Diode leuchtet
 Optimale Schaltstellung.....Grüne Diode leuchtet

Installation

Antriebe

ACHTUNG

Um Fehlschaltungen bei Signalgebern zu vermeiden, ist bei paralleler Anordnung von Antrieben auf einen Mindestabstand von 40 mm zu achten.

Mittelpositionserfassung

Wird ein Signalgeber in der Hubmitte montiert, und ist die Kolbengeschwindigkeit relativ gross, kann es sein, daß das Signal für die Steuerung zu kurz ist und dadurch Funktionsstörungen auftreten. Die max. zulässige Kolbengeschwindigkeit v errechnet sich anhand der folgenden Formel:

$$v(\text{mm/s}) = \frac{\text{Schaltbereich des Signalgebers (mm)}}{\text{Ansprechzeit der Steuerung (ms)}} \times 1000$$

Möglichst kurze Drähte verwenden.

ACHTUNG

Bei einem hohen internen Spannungsverlust des 2-adrigen elektronischen Schalters und hohem Kriechstrom ist es möglich, daß die Last nicht ordnungsgemäß funktioniert. Vor der Inbetriebnahme nachstehende Punkte kontrollieren, und beachten, daß sich interner

Spannungsverlust und Kriechstrom erheblich auf die Serien- und Parallelschaltung des elektronischen Schalters in 2-Draht-Ausführung auswirken.

Einfluß des Kriechstroms

Durch den Kriechstrom kann über die Last eine Spannung abfallen.

Spannung = (Kriechstrom des Signalgebers) x Lastwiderstand. Ist diese Spannung höher als die AUS-Spannung der Last, bleibt die Last u. U. im eingeschalteten Zustand. Damit Steuerungseingang und Kriechstrom aufeinander abgestimmt sind, muß der Kriechstrom des Signalgebers kleiner sein als der AUS-Strom der Eingangseinheit.

Interner Spannungsabfall

Bei einem internen Spannungsabfall fällt beim Auslösen des Schalters auch die Lasteingangsspannung (Lasteingangsspannung = Quellspannung – interner Spannungsverlust). Ist die Lasteingangsspannung kleiner als die EIN-Spannung des Schalters, funktioniert die Last u. U. nicht ordnungsgemäß.

ACHTUNG

Falsche Lastspannung
 Der Schalter funktioniert auch bei zu niedrigem Laststrom ordnungsgemäß, die Anzeigelampe ist dann allerdings "abgedunkelt". Bei einem Laststrom von 3 mA und darunter ist u. U. kein Betrieb möglich. Bei einer induktiven Last, z. B. Magnetventil oder Relais, muß zum



Abb. 1

Schutz gegen die Selbstinduktionsspannung, beim Ein- und Ausschalten, ein Überspannungsschutz eingebaut werden.

Beim Einsatz des elektronischen Schalters zur Erzeugung eines Verriegelungssignals, das hohe Zuverlässigkeit erfordert, einen mechanischen Schutz vorsehen oder einen weiteren Schalter als Doppelerriegelung einbauen. Die Funktionstüchtigkeit dieser Verriegelung in kurzen Abständen kontrollieren.
Beim Einbau dieses Produktes auf ausreichende Abstände zur Durchführung von Wartungsarbeiten achten.

ACHTUNG

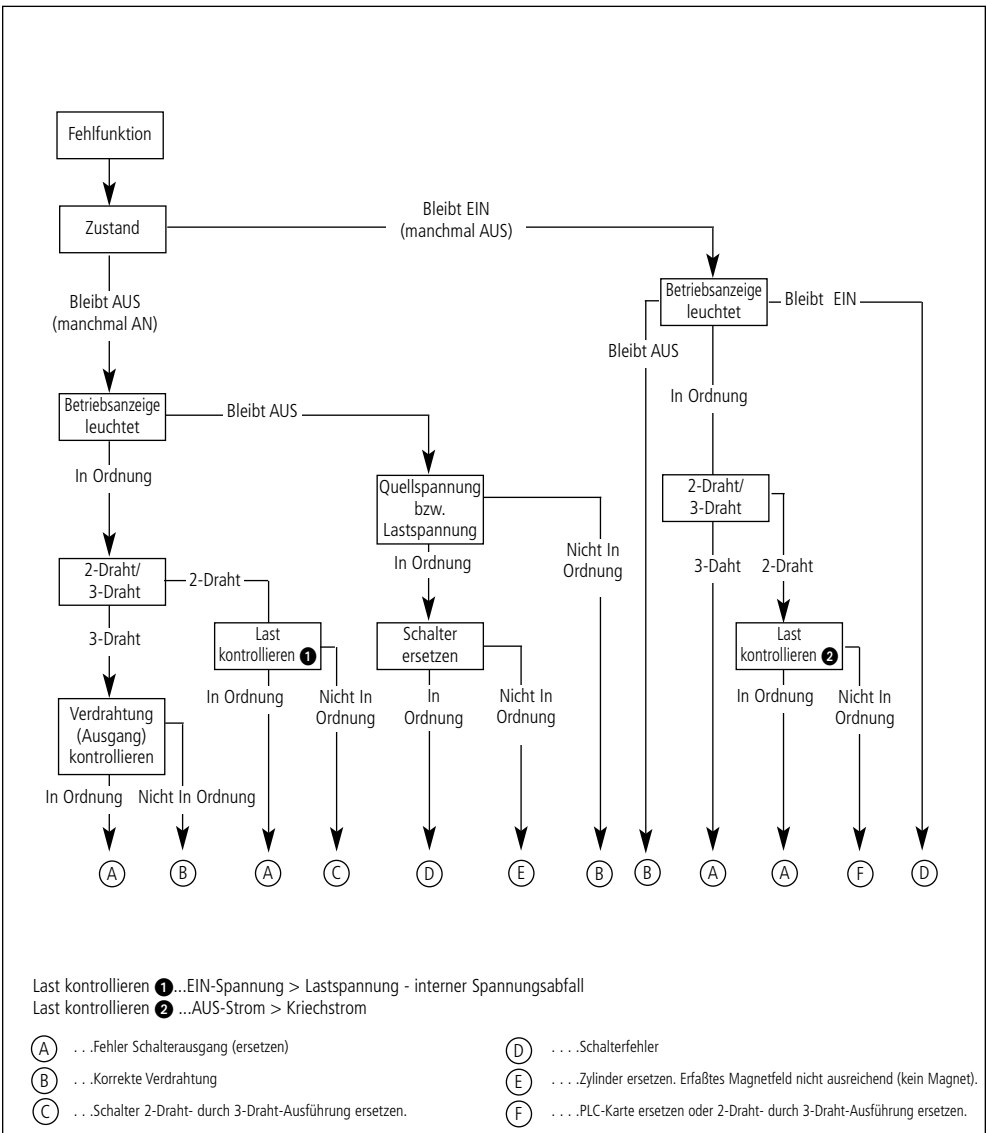
Das Produkt in keiner Form mechanisch beanspruchen bzw. beschädigen (Stoß, Schlag etc.). Ist der Signalgeber an einem Antrieb montiert, darf dieser Signalgeber nicht am Kabel angehoben werden. Die entstehenden Zugspannungen können den Signalgeber zerstören. Darauf achten, daß die Befestigungsschraube des elektronischen Schalters auf das vorgeschriebene Anzugsmoment angezogen ist (siehe Zugankerklammer anbringen). Den elektronischen Schalter so einstellen, daß die EIN-Stellung mit der Mitte des Schaltbereichs übereinstimmt. Eine von dieser Mittelposition abweichende Signalgeberstellung führt zur Fehlfunktion.

Verdrahtung

Das Anschlußkabel keinen Zugbelastungen und dauernden Biegebewegungen aussetzen. Biegeradius R 40 mm und mehr. Die Last ist vor dem Einschalten der Stromquelle an den Signalgeber anzuschließen. Stromspitzen können den Signalgeber beschädigen. Auf ordnungsgemäße Verdrahtung achten. Nicht bei allen Verdrahtungsmethoden ist Schutz gegeben, was Schäden am Signalgeber verursachen kann. Signalleitungen von Strom-/Hochspannungsleitungen trennen, um Störeinflüsse zu vermeiden. Auf korrekte und vollständige Isolierung aller Kabel und Drähte achten.

ACHTUNG

SCHALTER NICHT IN EXPLOSIVER ATMOSPHERE EINSETZEN. Signalgeber nicht in starken Magnetfeldern einsetzen, da hierdurch der Signalgeber und der Magnet im Antrieb beschädigt werden.



Abb. 4

Abmessungen

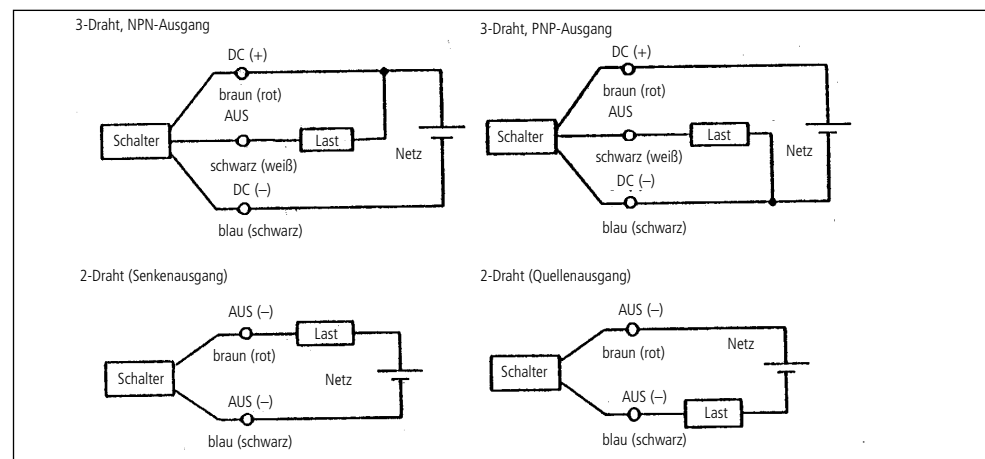

Abb. 3

Grundverdrahtung (Abb. 4)

Die Farben der Anschlußkabel in Klammern stehen für Produkte nach IEC.

Anschluß an programmierbare Steuerung SPS

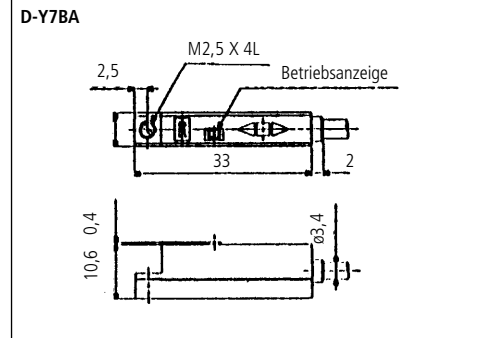
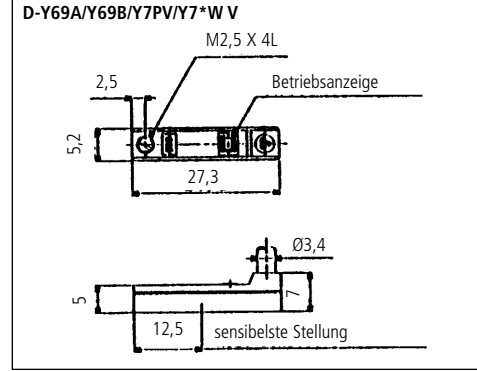
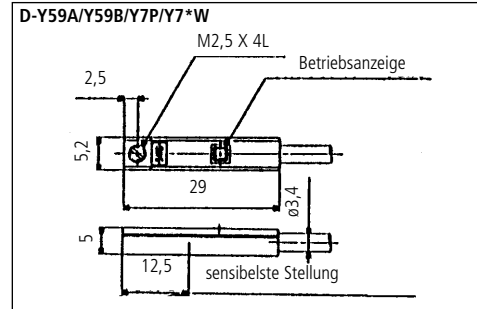
Der Anschluß von 3-Draht- und 2-Draht-Signalgeber richtet sich nach der Eingangsspezifikation der SPS (siehe unten).

SPS-Eingang	3-Draht-Ausgang	2-Draht-Ausgang
Senkeneingang	NPN-Ausgang	Senkenausgang
Quelleneingang	PNP-Ausgang	Quellenausgang

Schalterhalterung anbringen

Jedes Schaltglied besitzt eine spezielle Halterung zur Montage des Schalters am Schaltglied. Die verwendete Halterung richtet sich nach dem Schaltglied und dem Leitungsaußendurchmesser. Näheres hierzu im aktuellen Schaltglied-Katalog.
 Beim ersten Einbau des Automatikschalters bitte darauf achten, daß das Schaltglied mit einem Magneten ausgerüstet ist und die für das betreffende Schaltglied passende Halterung verwendet wird.

Anzugsmoment



Abb. 5

Anzugsmoment für Befestigungsschraube M3: 0,05 – 0,1 Nm (0,5 – 1,0 kp/cm).

Signalgeberposition einstellen

Kolbenstange des Zylinders in die Endlage fahren.

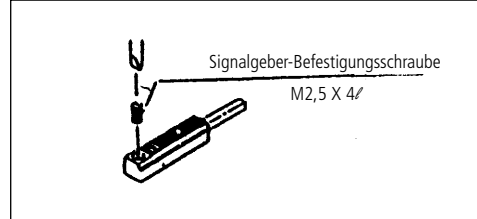
Einfarbige Betriebsanzeige

Den Signalgeber in die Mitte des Schaltbereichs bringen und kontrollieren, ob die rote LED leuchtet.

Zweifarbige Betriebsanzeige

Den Signalgeber in die Mitte des Schaltbereichs bringen und kontrollieren, ob die grüne LED leuchtet.



Abb. 6

Signalgeber Befestigungsposition

Siehe Abmessungen A & B im Zylinderkatalog.

ACHTUNG

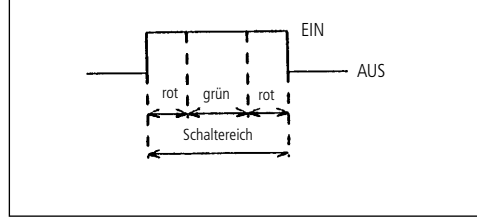
D-Y7BA (Verbesserte wasserbeständige Ausführung)

Dieser Schalter besitzt verbesserte Eigenschaften in Bezug auf Öl- und Wasserbeständigkeit. Trotzdem darf der Signalgeber nicht mit Schneidöl, das Zusätze enthält, in Berührung kommen oder Hochdruckwasserstrahlen und extremen Temperaturen ausgesetzt werden.

ACHTUNG

Nie mit Lösungsmittel reinigen.

Weitere Informationen erhalten Sie von Ihrer zuständigen SMC-Niederlassung:

ENGLAND Telefon 01908-563888	TÜRKEI Telefon 212-2211512
ITALIEN Telefon 02-92711	DEUTSCHLAND Telefon 6103-402-0
HOLLAND Telefon 020-5318888	FRANKREICH Telefon 08-603 07 00
SCHWEIZ Telefon 052-396 31 31	SCHWEDEN Telefon 02262-62-280
SPANIEN Telefon 945-184100	ÖSTERREICH Telefon 01-4501822
Telefon 902-255255	IRLAND Telefon 70 25 29 00
GRIECHENLAND Telefon 01-3426076	DÄNEMARK Telefon 67-12 90 20
FINNLAND Telefon 09-68 10 21	NORWEGEN Telefon 48-22-6131847
BELGIEN Telefon 03-3551464	PORTUGAL Telefon 02-610 8922

Abb. 2

